



FALKENBERG

A. FALKENBERG EFTF. AS MASKINFORRETNING
Billingstadsletta 30 • P.B. 263, 1377 Billingstad
Telefon 66 77 89 00 • Telefaks 66 77 89 01
E-post: info@falkenberg.no • www.falkenberg.no



Den nya
universalslipmaskinen

Rondamat 168

Made by Weinig

Med teknologi
från Weinig för
exaktslipning av
fräsar, kuttrar och
sågklingor.



SWE

Rondamat 168 uppfyller alla Dina krav - och har därtill ett synnerligen fördelaktigt inköpspris !

Rondamat 168. Den höga precisionen i denna Weinigs slipmaskin garanterar bästa ytfinish på slutprodukterna. Speciellt när de dessutom tillverkas i en Weinig hyvelmaskin.

Dina kunder kräver produkter med jämn och bra ytfinish. Bara exaktslipade verktyg och kvalitetshyvlning i Weinigmaskiner möjliggör sådant på längre sikt.

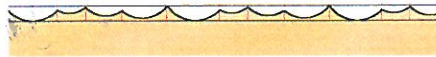

Så kan virkesytan se ut, om det funnits ojämnheter i slip- och hyvelmaskinen

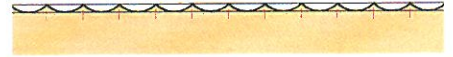

Så blir ytfinishen med en Weinig Rondamat 168 och en Weinig hyvelmaskin.



Slipning av fräsar

Slipning av kuttrar

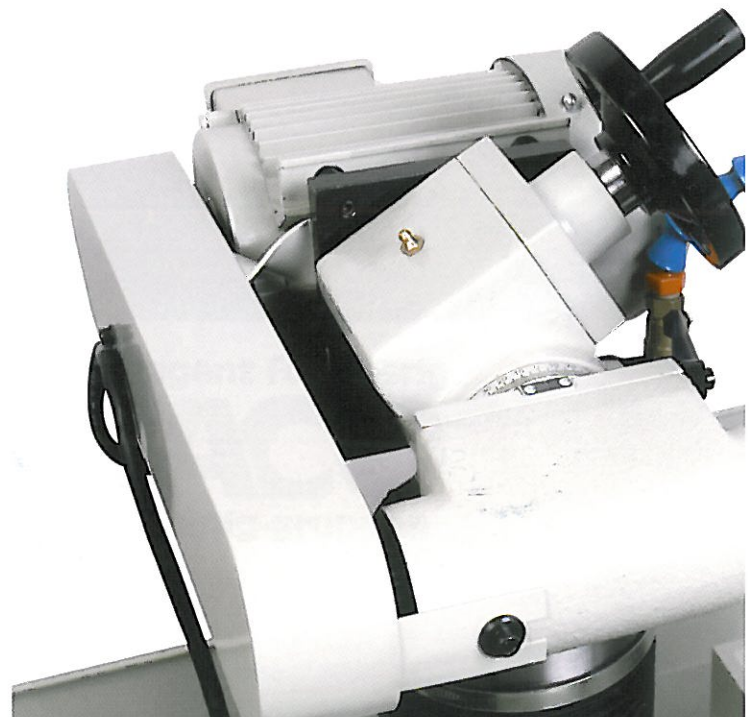
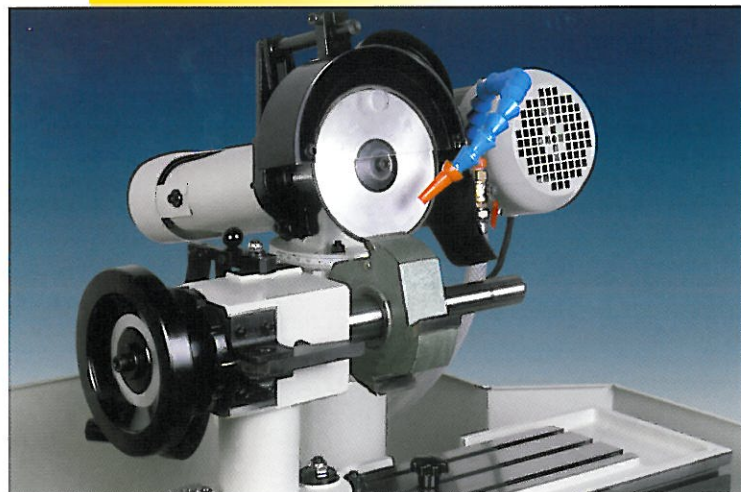

Weinig Rondamat Slipmaskiner

Flexibilitet och reaktionssnabbhet på kundkraven, måttexakta profiler och högsta ytfinish på slutprodukterna – det klarar man med Weinigs Rondamatprogram och Weinigs hyvelmaskiner.

Rondamat 168 slipar hyvelstålen i rundkuttrar, slipar fräsar och sågklingor i HSS eller HM – givetvis snabbt, profilmoga och till lägsta kostnad. Om Du dessutom har en Weinigs profilslipmaskin, som på några minuter tar fram Dina profilverktyg, blir Du ännu bättre. Att båda tillsammans kostar mindre än andra som kallas universalautomater, är ju bara en fördel.



Om hyvelstål slipas utanför själva kutterkroppen, kan inte parallelliteten garanteras.

Arbetsstycken blir ojämt hyvlande, obalansen i verktygen kan skada spindellagringen i Din hyvlemaskin.

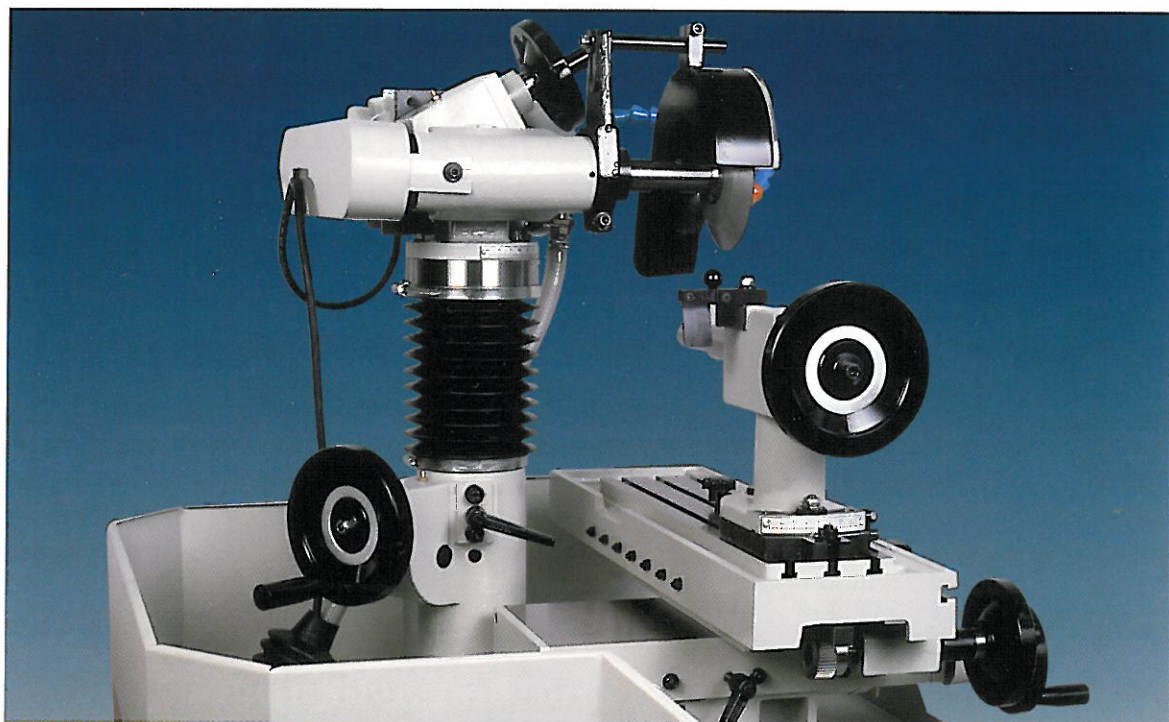
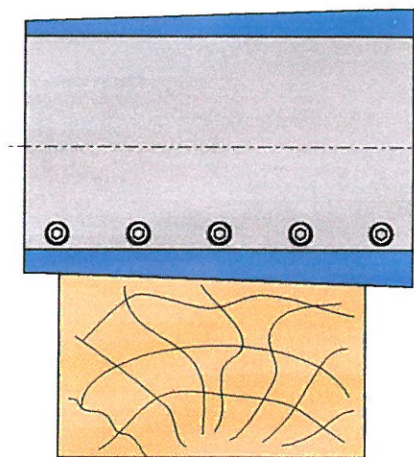

Precisionsstyrningar från SKF.

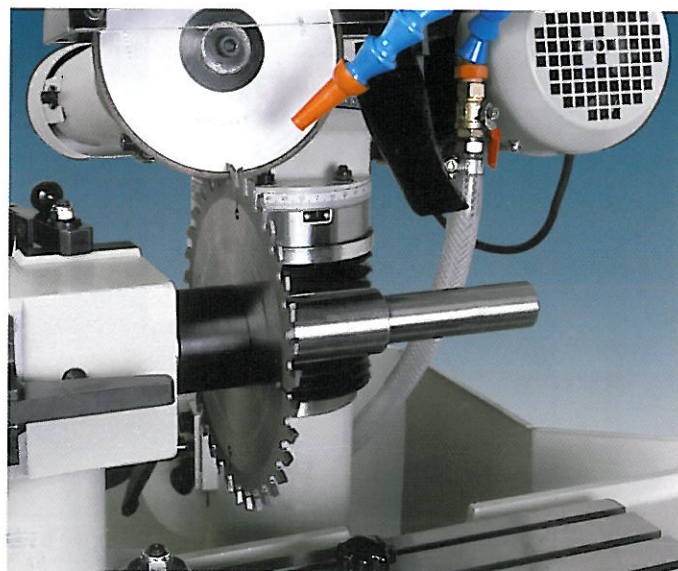

Slipning av sågklingsor.

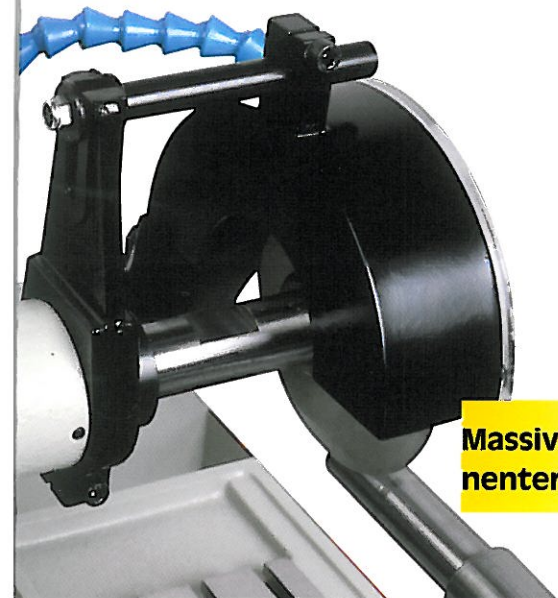

Massiva gjutgodskomponenter för högsta stabilitet.

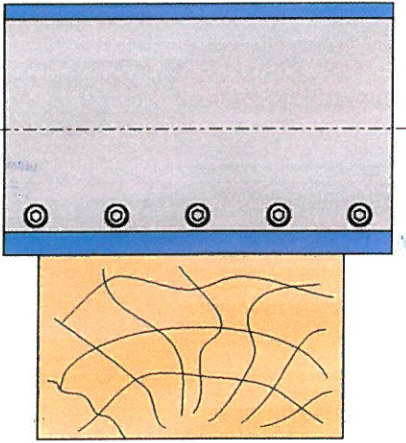

Med en Weing Rondamat 168
slipas stålen i kutterkroppen.
Exakta hyvlingmått blir följden.

**Weing garanterar en
rundgångsnoggrannhet
av 0,05 mm!**

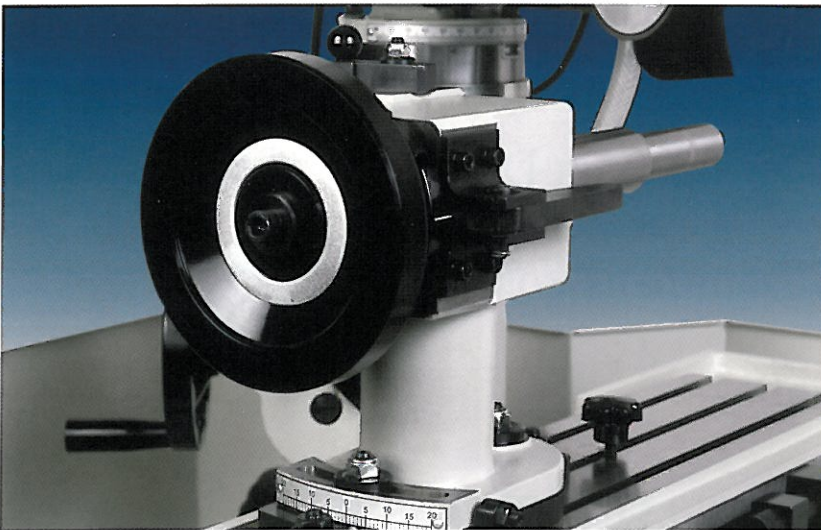

**Exakta angivelser för samtliga
inställningsanordningar.**

**Modern design, enkelt
handhavande. Och från
slipskiva till kylmedel:
ALLT är inkluderat i
slutpriset!**



Denna tekniknivå får Du bara från Weinig

Kraftigt utrustad i standardutförande

Slipskivediameter	150 mm
Slipskivehål	20 mm
Slipskivedrift	1,1 kW
Varvtal slipspindel	4.400 v/min

Sidosläppningsvinkel	
- radiellt, på stålryggen	0 - 25°
- axiellt på båda sidor	20°

Kylmedelstank	c:a 20 l
---------------	----------

Motor kylmedelpump	125 W
--------------------	-------

Verktysfäste för	
verktysdiameter	30 - 35 - 40 mm

Integrerad delningsskiva	Z = 36
--------------------------	--------

Verktysbredd	
vid spindeldiameter 40 mm,	
max. 240 mm	

Verktysbredd	
vid spindeldiam. 30	
och 35 mm, max.	110 mm

Rundkutrar, skärcirkel	125 mm
------------------------	--------

Fräsar:skärcirkel max.	230 mm
------------------------	--------

Sågklingor: diameter max.	350 mm
---------------------------	--------

Driftspänning	380 V, 50 Hz
---------------	--------------

Totalt anslutningsvärde	ca. 1,5 kW
-------------------------	------------

En sats fräsdornringar	ø 30 mm
------------------------	---------

En sats fräsdornringar	ø 40 mm
------------------------	---------

En sats kragbussningar	ø 30 mm
------------------------	---------

En sats kragbussningar	ø 35 mm
------------------------	---------

En sats kragbussningar	ø 40 mm
------------------------	---------

En sats slipskivenav för sågblad

En diamantslipskiva för rundkutrar, fräsar och sågklingor i hårdmetall

En borazonslipskiva för fräsar i HSS och stellite

2 kg kylmedelkoncentrat

100 st filter, 400 x 500 mm

Verktysväska med handverktyg

Nyttiga tillbehör

Diamantslipskivor

Borazonslipskivor

Delningsskiva Z = 20

Delningsskiva Z = 24

Delningsskiva Z = 28

Delningsskiva Z = 32

Tekniska ändringar förbehålles.
Texter och bilder i detta prospekt innehåller även specialutföranden, som ej ingår i en standard leveransomfattning. Skyddsinklädnader delvis demonterade i fotograferingssyfte.

Weinigs hyvelmaskiner.
De som köps mest.



Generalagent för Sverige:

WACO

Ingår i Weinig-gruppen

Waco Jonsereds AB, Box 283, S-301 07 HALMSTAD

Tel +46 · 35 - 17 67 00

Fax +46 · 35 - 17 67 80

E-mail waco@waco.se