

# Altendorf F 30

## Präzise. Robust. Verlässlich.

Die abgebildeten Maschinen basieren auf drei Grundausstattungen der F 30 (Typ 1, Typ 2 und Typ 3; siehe Rückseite).

Die fünf Varianten sind ab Werk in Minden (Deutschland) kurzfristig lieferbar. Individuelle Konfigurationen erfordern eine entsprechend längere Lieferzeit.

Auf Basis dieser Grundausstattungen stehen fünf praxisorientierte Maschinenvarianten mit typischen Ausstattungsoptionen zur Verfügung.

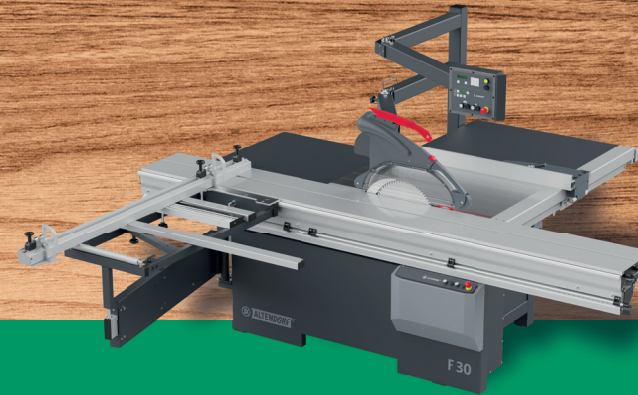

## 5 praxisorientierte Varianten

	F 30 Typ 1 – 7,5 kW	F 30 Typ 2 – 1.300 mm	F 30 Typ 2 – 7,5 kW	F 30 Typ 3 – 7,5 kW	F 30 Typ 3 – DIGIT L
<b>Sägeblattverstellung</b> Höhen- und Schwenkverstellung für das Hauptsägeblatt	manuell	elektromotorisch	elektromotorisch	elektromotorisch	elektromotorisch
<b>Sägeblätüberstand / Sägblattdurchmesser</b>	max. 154 mm / max. 450 mm	max. 154 mm / max. 450 mm	max. 154 mm / max. 450 mm	max. 154 mm / max. 450 mm	max. 154 mm / max. 450 mm
<b>Bedienpaneel</b>	ergonomisch unter dem Doppelrollwagen	ergonomisch unter dem Doppelrollwagen	ergonomisch unter dem Doppelrollwagen	ergonomisch angeordnetes, schwenkbares Bedienpaneel auf Augenhöhe	ergonomisch angeordnetes, schwenkbares Bedienpaneel auf Augenhöhe
<b>Doppelrollwagenlänge</b>	3.200 mm	3.200 mm	3.200 mm	3.200 mm	3.200 mm
<b>Parallelanschlag</b>	manuelle Verstellung, Schnittbreite 1.000 mm mit Feineinstellung	manuelle Verstellung, Schnittbreite 1.300 mm mit Feineinstellung	manuelle Verstellung, Schnittbreite 1.300 mm mit Feineinstellung	CNC-Parallelanschlag, Schnittbreite 1.300 mm	CNC-Parallelanschlag, Schnittbreite 1.300 mm
<b>Winkel-Gehrungsanschlag</b>	Ablängen bis 3.450 mm	Ablängen bis 3.450 mm	Ablängen bis 3.450 mm	Ablängen bis 3.450 mm	mit DIGIT L, Ablängen bis 3.450 mm
<b>Antriebsleistung / Drehzahl</b>	7,5 kW (10 PS) mit 3.000/4.000/5.000 U/min., manuell verstellbar	5,5 kW (7,5 PS) mit 3.000/4.000/5.000 U/min., manuell verstellbar	7,5 kW (10 PS) mit 3.000/4.000/5.000 U/min., manuell verstellbar	7,5 kW (10 PS) mit 3.000/4.000/5.000 U/min., manuell verstellbar	7,5 kW (10 PS) mit 3.000/4.000/5.000 U/min., manuell verstellbar
<b>Vorritzaggregat</b>	–	elektromotorische Höhen- und manuelle Seitenverstellung	elektromotorische Höhen- und manuelle Seitenverstellung	elektromotorische Höhen- und manuelle Seitenverstellung	elektromotorische Höhen- und manuelle Seitenverstellung
<b>Vordere Auflagenrolle</b>	✓	–	✓	–	✓
<b>CE-Ausführung</b>	✓	✓	✓	✓	✓

# F30

## IHRE MASSIVE



# Altendorf F 30

## Präzise. Robust. Verlässlich.

Die abgebildeten Maschinen zeigen die drei Grundausstattungen der F 30 (Typ 1, Typ 2 und Typ 3).

Die fünf Varianten sind ab Werk in Minden (Deutschland) kurzfristig lieferbar. Individuelle Konfigurationen erfordern eine entsprechend längere Lieferzeit.

Auf Basis dieser Grundausstattungen stehen fünf praxisorientierte Maschinenvarianten mit typischen Ausstattungsoptionen zur Verfügung (siehe Rückseite).

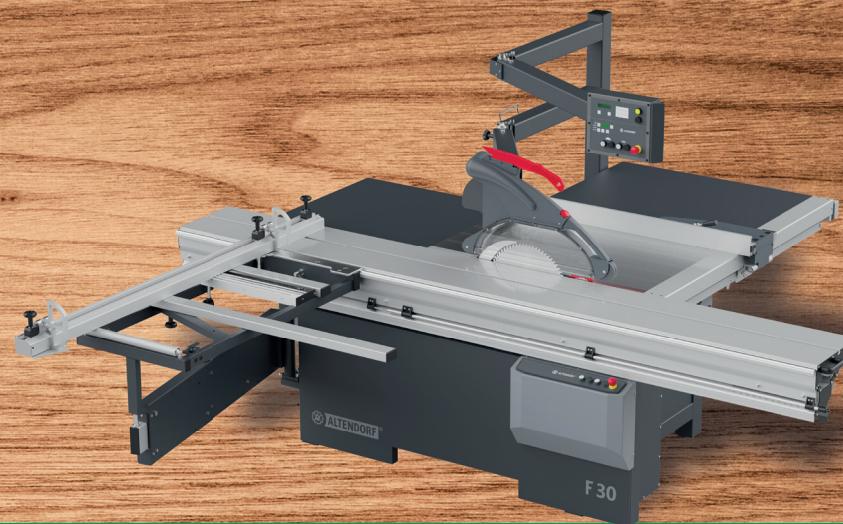

## F 30 Grundausstattungen

### F30 TYP 1

### F30 TYP 2

### F30 TYP 3

<b>Sägeblattverstellung</b> Höhen- und Schwenkverstellung für das Hauptsägeblatt	manuell	elektromotorisch	elektromotorisch
<b>Sägeblattüberstand / Sägeblattdurchmesser</b>	max. 154 mm / max. 450 mm	max. 154 mm / max. 450 mm	max. 154 mm / max. 450 mm
<b>Bedienpaneel</b>	ergonomisch unter dem Doppelrollwagen	ergonomisch unter dem Doppelrollwagen	ergonomisch angeordnetes, schwenkbares Bedienpaneel auf Augenhöhe
<b>Doppelrollwagenlänge</b>	3.200 mm	3.200 mm	3.200 mm
<b>Parallelanschlag</b>	manuelle Verstellung, Schnittbreite 1.000 mm	manuelle Verstellung, Schnittbreite 1.000 mm	CNC-Parallelanschlag, Schnittbreite 1.300 mm
<b>Winkel-Gehrungsanschlag</b>	Ablängen bis 3.450 mm	Ablängen bis 3.450 mm	Ablängen bis 3.450 mm
<b>Antriebsleistung / Drehzahl</b>	5,5 kW (7,5 PS) mit 3.000/4.000/5.000 U/min., manuell verstellbar	5,5 kW (7,5 PS) mit 3.000/4.000/5.000 U/min., manuell verstellbar	5,5 kW (7,5 PS) mit 3.000/4.000/5.000 U/min., manuell verstellbar
<b>CE-Ausführung</b>	✓	✓	✓